

HWT-HW
ESTIA R32 – ALL-IN-ONE - UMA ZONA



A ESTIA R32 All In One de uma zona é uma bomba de calor reversível que proporciona conforto em aquecimento e arrefecimento durante todo o ano, produzindo ainda água quente sanitária através de um depósito de AQS integrado de 210L. É a solução ideal para construções de raiz ou renovações, podendo ser facilmente integrada no interior da habitação.

Alta eficiência energética, que permite uma maior poupança de energia

- A+++/A++ de classe energética em aquecimento de baixa e média temperatura com rendimento η_s até 183%
- A++ de classe energética em produção de AQS com rendimento η_s AQS até 142%

Operação silenciosa

- Unidade exterior silenciosa até 32dB(A) a uma distância de 5m: Sem ruído para a vizinhança
- Unidade interior silenciosa com apenas 24 dB(A) à distância de 1m

Fácil de instalar, fácil de controlar

- Unidade exterior compacta (1 ventilador), disponível em versão monofásica ou trifásica (nos tamanhos 801, 1101 e 1401)
- Módulo hidrónico All In One com implantação de 595x670mm para fácil integração
- Módulo hidrónico com resistência elétrica incorporada com climatização monofásica ou trifásica)
- Vaso de expansão e grupo de segurança incorporado de fábrica
- Todos os componentes acessíveis através da envolvente: acesso simplificado para instalação e manutenção
- Comando remoto multilingua com grande ecrã, intuitivo e fácil de utilizar
- Display de consumo de energia
- Compatível com termostatos externos de última geração
- Controlo remoto através de smartphones: interface Wi Fi opcional para utilização com a aplicação Toshiba Home AC Control
- Possibilidade de conectar com comando centralizado através da rede de comunicação TU2C-Link (opcional TCB-KBCN32VEE necessário)
- Possibilidade de integrar em sistemas de gestão centralizados com protocolo ModBus ou KNX (opcional BMS-IFMB0UEW-E ou BMS-IFKX0UEW-E)
- Possibilidade de ligar o AQS em circuito fechado de recirculação (opcional HWS-CPR01W-E)

COP MAX	POTÊNCIA	FUNCIONAMENTO	AQS
5.20	4kW > 14kW	-25°C > +43°C	+20°C > +65°C

As melhores características da sua classe:

- > Compressores Toshiba Twin Rotary e tecnologia inverter, com tecnologia de injeção nos tamanhos 8, 11 e 14kW
- > 65°C temperatura máxima de saída ideal para renovações ou substituição de caldeiras
- > SCOP até 4.65
- > Operação de bomba de calor para produção de AQS até 43°C de temperatura exterior para maximizar a poupança energética
- > Resistência de apoio de 3kW ou 6kW ou 9kW



ESTIA



UNIDADES INTERIORES

- HWT-602S21SM3W-E
- HWT-602S21SM6W-E
- HWT-602S21ST6W-E
- HWT-1102S21SM3W-E
- HWT-1102S21SM6W-E
- HWT-1102S21ST6W-E



UNIDADES EXTERIORES

- HWT-401HW-E
- HWT-601HW-E



- HWT-801HW-E
- HWT-1101HW-E
- HWT-1401HW-E
- HWT-801H8W-E
- HWT-1101H8W-E
- HWT-1401H8W-E



COMANDO REMOTO

- HWS-AMSU51-E



INTERFACE WI-FI

- HWS-IWF0010UP-E



INTERFACE 0-10V

- HWS-IFAIP01U-E

ESTIA R32 – ALL-IN-ONE

ESTIA R32 – ALL-IN-ONE Dados de desempenho

Unidade exterior	Ar		Água		HWT-	401HW-E	601HW-E	801HW-E	1101HW-E	1401HW-E	801H8W-E	1101H8W-E	1401H8W-E	
Unidade interior hidrónica - 1 zona					HWT-	602S21S**W-E	602S21S**W-E	1102S21S**W-E	1102S21S**W-E	1402S21S**W-E	1102S21S**W-E	1102S21S**W-E	1402S21S**W-E	
Pavimento radiante aquecimento	Capacidade máxima de aquecimento	+7°C	35°C	kW	H	7.25	7.25	11.90	13.24	18.39	12.27	15.50	18.66	
	Capacidade nominal de aquecimento	+7°C	35°C	kW	H	4.00	6.00	8.00	11.00	14.00	8.00	11.00	14.00	
	COP (nom.)	+7°C	35°C	W/W	H	5.20	4.80	5.19	4.60	4.60	5.06	4.74	4.60	
	Classe Energética - Clima Moderado - Baixa Temperatura			35°C	H	A+++	A+++	A+++	A+++	A+++	A+++	A+++	A+++	A+++
	ETAs h(8s) Clima Moderado-Baixa Temperatura			35°C	H	178	180	182	179	183	177	179	180	
	SCOP - Clima Moderado - Baixa Temperatura			35°C	H	4.53	4.58	4.63	4.55	4.65	4.51	4.56	4.57	
	Capacidade máxima de aquecimento	-7°C	35°C	kW	H	4.80	6.06	8.11	9.10	13.05	8.23	10.49	13.05	
	Capacidade de aquecimento (1)	-7°C	35°C	kW	H	4.25	5.26	7.21	7.95	10.19	7.39	8.99	10.19	
	COP	-7°C	35°C	W/W	H	3.06	2.97	2.70	2.54	2.61	3.03	3.04	2.61	
	Capacidade máxima de aquecimento	-10°C	35°C	kW	H	4.40	5.57	7.49	8.45	11.94	7.59	9.57	11.94	
Capacidade máxima de aquecimento	-15°C	35°C	kW	H	3.73	4.75	6.46	7.37	10.08	6.52	8.03	10.08		
Capacidade de aquecimento (1)	-15°C	35°C	kW	H	3.43	4.39	5.96	6.77	9.27	5.98	7.43	9.27		
COP	-15°C	35°C	W/W	H	2.54	2.56	2.40	2.27	2.41	2.57	2.63	2.41		
Radiadores e AQS aquecimento	Classe Energética - Clima Moderado - Média Temperatura			55°C		A++	A++	A++	A++	A++	A++	A++	A++	
	ETAs h(8s) Clima Moderado-Média Temperatura			55°C		135	132	142	142	138	140	138	139	
	SCOP - Clima Moderado - Média Temperatura			55°C		3.45	3.37	3.63	3.62	3.57	3.59	3.52	3.55	
	Capacidade máxima de aquecimento	+7°C	45°C	kW	H	6.97	6.97	11.75	12.41	16.30	12.02	15.24	18.46	
	Capacidade máxima de aquecimento	-7°C	45°C	kW	H	4.48	5.80	8.00	8.44	11.94	8.12	10.33	12.83	
	Capacidade máxima de aquecimento	-15°C	45°C	kW	H	3.37	4.03	6.54	7.52	9.96	6.40	7.91	9.96	
	Capacidade máxima de aquecimento	+7°C	55°C	kW	H	6.51	7.53	9.96	10.17	14.31	11.77	14.97	18.15	
	Capacidade máxima de aquecimento	-7°C	55°C	kW	H	4.31	5.42	7.35	7.72	10.50	8.00	10.17	12.61	
	Capacidade máxima de aquecimento	-10°C	55°C	kW	H	-	-	7.00	7.38	9.92	7.35	9.27	11.56	
	Capacidade máxima de aquecimento	-15°C	55°C	kW	H	-	-	6.41	6.81	8.94	6.27	7.78	9.80	
Arrefecimento	Capacidade de arrefecimento nominal	35°C	7/12°C	kW	C	4.00	5.00	6.00	8.00	10.00	6.00	8.00	10.00	
	EER nominal			W/W	C	3.45	3.30	3.20	2.80	2.45	2.87	2.62	2.45	
	Capacidade de arrefecimento (2)	35°C	18/23°C	kW	C	5.28	6.28	7.64	10.21	12.40	7.66	10.30	12.40	
	EER			W/W	C	4.65	4.13	3.93	3.39	3.12	3.84	3.09	3.12	

As capacidades máximas de aquecimento são apresentadas para valores de pico durante a operação, com o compressor a operar à máxima frequência, conforme EN14511.

As capacidades nominais de aquecimento são apresentadas para um diferencial de 5°C da água e compressor em frequência operação nominal, conforme EN14511.

(1) A capacidade de aquecimento a -7°C é apresentada para o compressor a operar à máxima frequência, conforme EN14511.

(2) A capacidade de arrefecimento apresentada é para o compressor a operar na mesma frequência nominal das condições ar exterior a 35°C a água 7/12°C.

A classe de eficiência energética e a eficiência energética sazonal de aquecimento (8s) são apresentadas para climas moderados em conformidade com a norma EN14825.

ESTIA R32 – ALL-IN-ONE Dados da unidade exterior - Monofásica e Trifásica

Unidade exterior	HWT-	401HW-E	601HW-E	801HW-E	1101HW-E	1401HW-E	801H8W-E	1101H8W-E	1401H8W-E		
Dimensões (AxLxP)	mm 630 x 800 x 300			1050 x 1010 x 370							
Peso	kg 42			75							
Nível de potência sonora (Etiqueta Energética) H	dB(A) 59		59		60		61		62		
Nível de potência sonora (Modo Silencioso) H/C	dB(A) 54/55		58/57		58/59		62/60		62/63		
Nível de pressão sonora (Nominal) H/C a 1m (1)	dB(A) 45/46		46/46		51/50		51/51		59/59		
Nível de pressão sonora (Modo Silencioso) H/C a 1m (1)	dB(A) 40/41		42/41		46/47		49/47		50/51		
Nível de pressão sonora (Nominal) H/C a 5m (2)	dB(A) 31/32		32/32		37/36		37/37		45/45		
Nível de pressão sonora (Modo Silencioso) H/C a 5m (2)	dB(A) 26/27		28/27		32/33		35/33		36/37		
Tipo de compressor	DC Twin rotary						DC Twin rotary c/injeção				
Refrigerante / Carga de Refrigerante (kg)	R32 / 0.9			R32 / 1.25			R32 / 1.4		R32 / 1.25		
Ligações abocordadas (gás-líquido)	1/2" - 1/4"			5/8" - 1/4"							
Comprimento mínimo tubagem	m			5							
Comprimento máximo tubagem (com carga)	m			30		25		30		25	
Desnível máximo	m			30		25		30		25	
Pré-carga de Refrigerante para	m			20			8				
Gama de operação para aquecimento	°C			-20 ~ 25			-25 ~ 25				
Gama de operação para AQS	°C			-20 ~ 43			-25 ~ 43				
Gama de operação para arrefecimento	°C			10 ~ 43							
Potência resistência anti gelo	W			-							
Alimentação	V-F-Hz			220/230-1-50			380/415-3-50				

(1) Níveis de pressão sonora de acordo com EN12102 a 1m, campo aberto com diretividade 2.

(2) Níveis de pressão sonora de acordo com EN12102 a 5m, campo aberto com diretividade 2.

ESTIA R32 – ALL-IN-ONE Dados do módulo hidrónico - Monofásico

Unidade hidrónica	HWT-	602S21SM3W-E	602S21SM6W-E	1102S21SM3W-E	1102S21SM6W-E	1402S21SM3W-E	1402S21SM6W-E
Unidade exterior compatível	HWT-	401 & 601		801 & 1101		1401	
Perfil de consumo							
Classe eficiência energética AQS	A+						
AQS ETA _{wh} (WH) - Clima médio	%	136		130		126	
COP a 7°C (EN16147)	3,21		3,12		3,05		
Produção máxima @40°C	L	220		220		220	
Tempo de aquecimento	Hrs	01h36		01h05		00h41	
Temperatura de saída da água (sem apoio elétrico)	°C	H	20 ~ 55°C		20 ~ 65°C		
Temperatura máx. de saída da água (com apoio elétrico)	°C	H	55°C		65°C		
Temperatura de saída da água (arrefecimento)	°C	C	7 ~ 25°C				
Depósito	Volume de água	L 210					
	Material	Aço Inoxidável(EN 1.4521)					
	Pressão máx. operação	bar 10					
Volume vaso de expansão	L	10					
Nível de potência sonora H/C	dB(A)	40/40		40/40		42/42	
Nível de pressão sonora a 1m H/C	dB(A)	24/24		24/24		26/26	
Pot. resistência elétrica de apoio	kW	3,0	6,0	3,0	6,0	3,0	6,0
Alimentação da resistência elétrica de apoio	V-F-Hz	220-240-1-50					
Corrente máxima	A	13	13 x 2	13	13 x 2	13	13 x 2
Ligações hidráulicas - Climatização	Pol	3/4" (Roscado)					
Ligações hidráulicas - AQS	Pol	3/4" (Roscado)					
Dimensões (AxLxP)	mm	1700 x 595 x 670					
Peso	Kg	116					

C: modo de arrefecimento
H: modo de aquecimento

HWT-HW
ESTIA R32 – ALL-IN-ONE - UMA ZONA

ESTIA R32 – ALL-IN-ONE Dados do módulo hidrónico - Trifásico

Unidade hidrónica	HWT- HWT-	602S21ST6W-E 401 & 601	1102S21ST6W-E 801 & 1101	1102S21ST9W-E	1402S21ST6W-E 1401	1402S21ST9W-E
Unidade exterior compatível						
Perfil de consumo		L	XL		XL	
Classe eficiência energética AQS		A+	A+		A+	
AQS ETA _{WH} (WH) - Clima médio	%	136	130		126	
COP a 7°C (EN16147)		3,21	3,12		3,05	
Produção máxima @40°C	L	220	220		220	
Tempo de aquecimento	Hrs	01h36	01h05		00h41	
Temperatura de saída da água (sem apoio elétrico)	°C	H	20 ~ 55°C		20 ~ 65°C	
Temperatura máx. de saída da água (com apoio elétrico)	°C	H	55°C		65°C	
Temperatura de saída da água (arrefecimento)	°C	C			7 ~ 25°C	
Depósito						
Volume de água	L			210		
Material				Aço Inoxidável(EN 1.4521)		
Pressão máx. operação	bar			10		
Volume vaso de expansão	L			10		
Nível de potência sonora H/C	dB(A)	40/40	40/40		42/42	
Nível de pressão sonora a 1m H/C	dB(A)	24/24	24/24		26/26	
Pot. resistência elétrica de apoio	kW	6,0	6,0	9,0	6,0	9,0
Alimentação da resistência elétrica de apoio	V-F-Hz			380-415-3N-50		
Corrente máxima	A	13 x 2	13 x 2	13 x 3	13 x 2	13 x 3
Ligações hidráulicas - Climatização	Pol			3/4" (Roscado)		
Ligações hidráulicas - AQS	Pol			3/4" (Roscado)		
Dimensões (AxLxP)	mm			1700 x 595 x 670		
Peso	Kg			116		

ESTIA R32 – ALL-IN-ONE Alimentação elétrica da unidade exterior

Unidade exterior monofásica

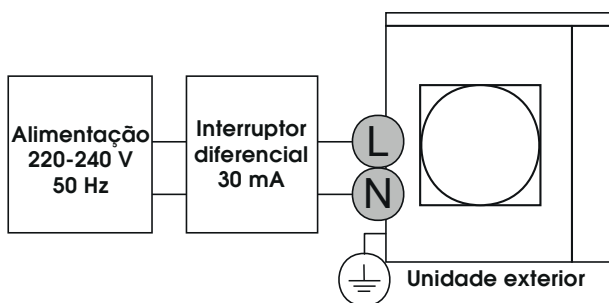

Unidade exterior trifásica

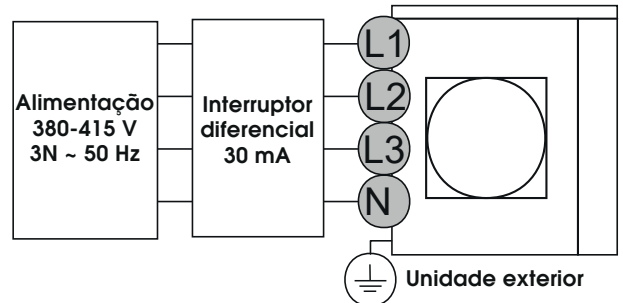

ESTIA R32 – ALL-IN-ONE Ligações elétricas entre unidade exterior e módulo hidrónico

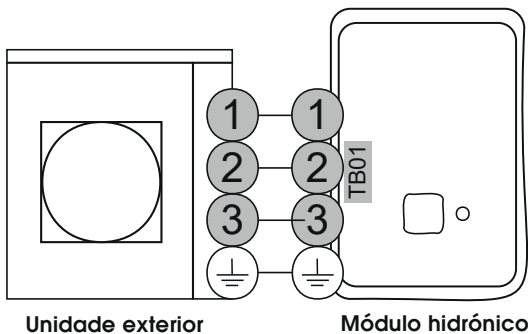

ESTIA R32 – ALL-IN-ONE Alimentação da(s) resistência(s) elétrica(s) do módulo hidrónico

3kW monofásica

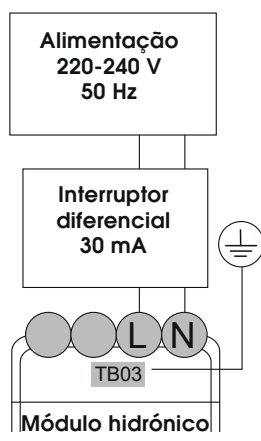

6kW (3+3) monofásicas

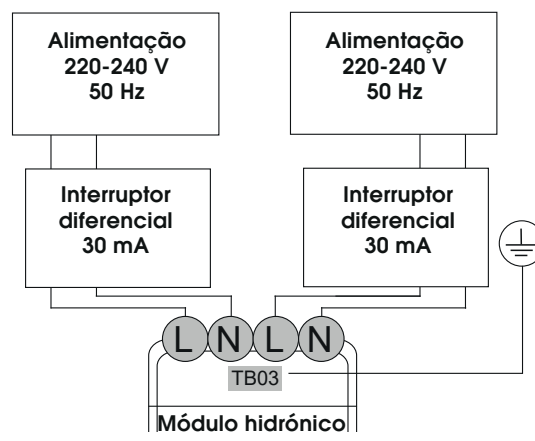

6 / 9kW trifásica

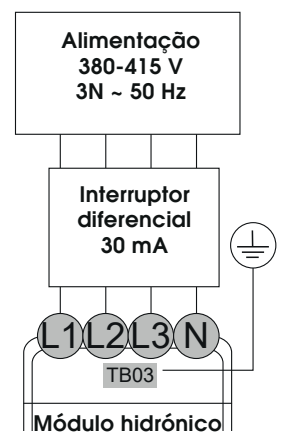

ESTIA R32 – ALL-IN-ONE

ESTIA R32 – Dimensões da unidade exterior tamanho 40 & 60

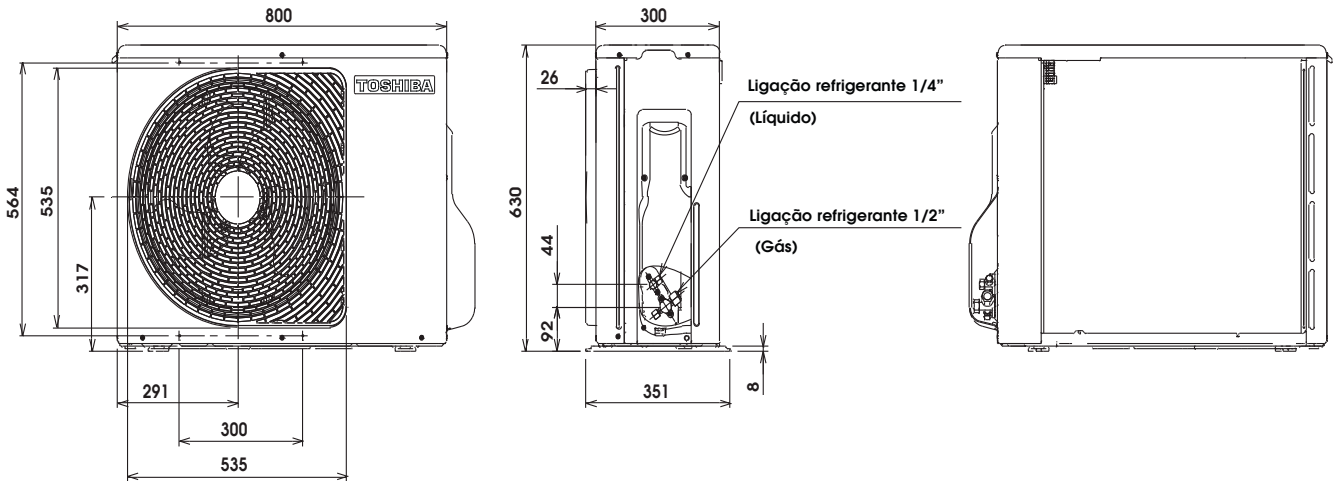

ESTIA R32 – Dimensões da unidade exterior tamanho 80, 110 & 140

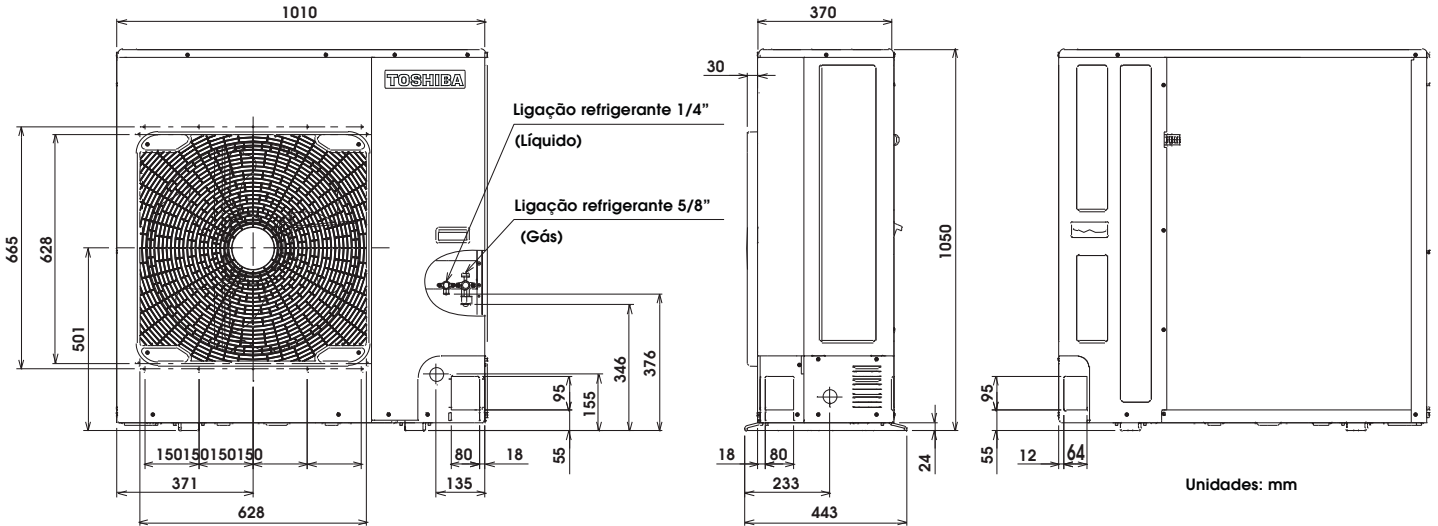

ESTIA R32 – ALL-IN-ONE Dimensões do módulo hidrónico

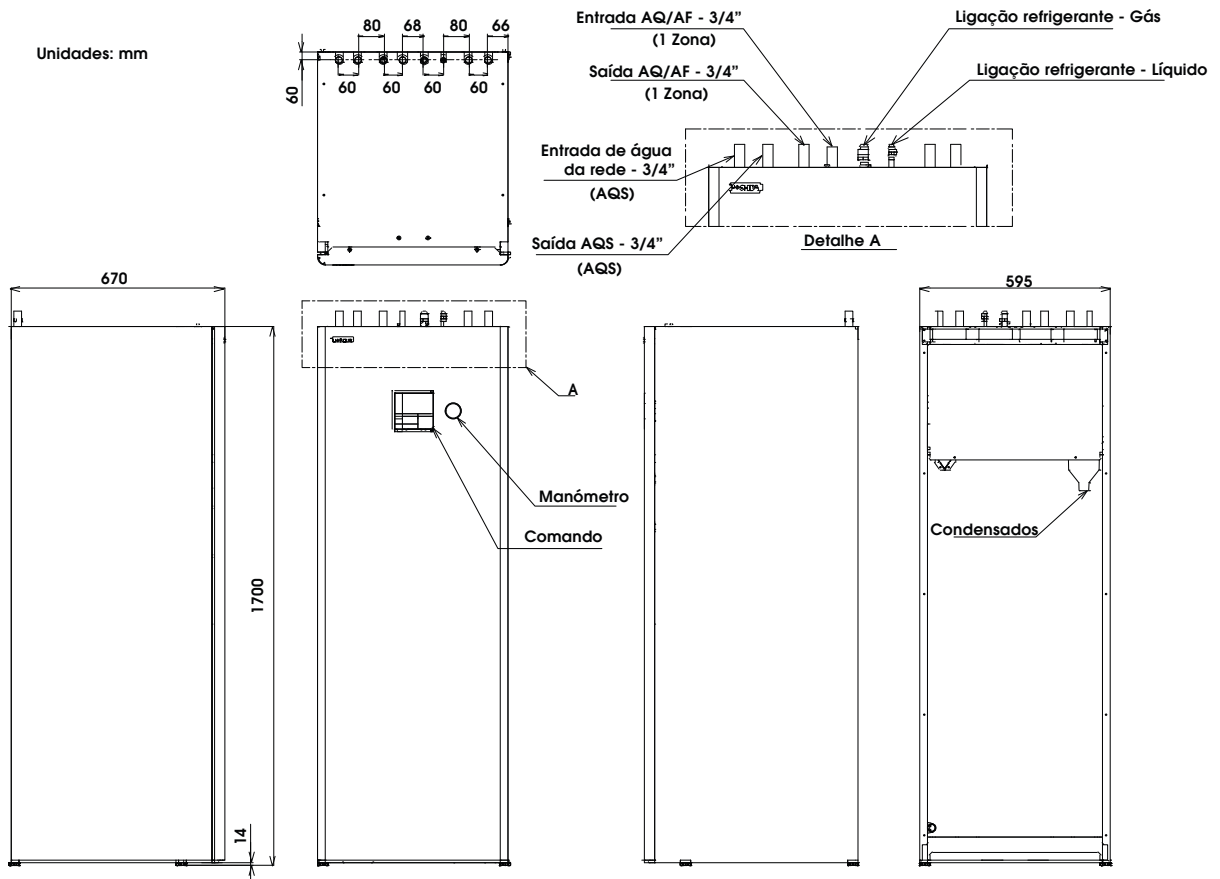

HWT-HW ESTIA R32 – ALL-IN-ONE - UMA ZONA

ESTIA R32 – ALL-IN-ONE Instalação tipo c/ AQS + Aquecimento / Arrefecimento - Uma Zona BT

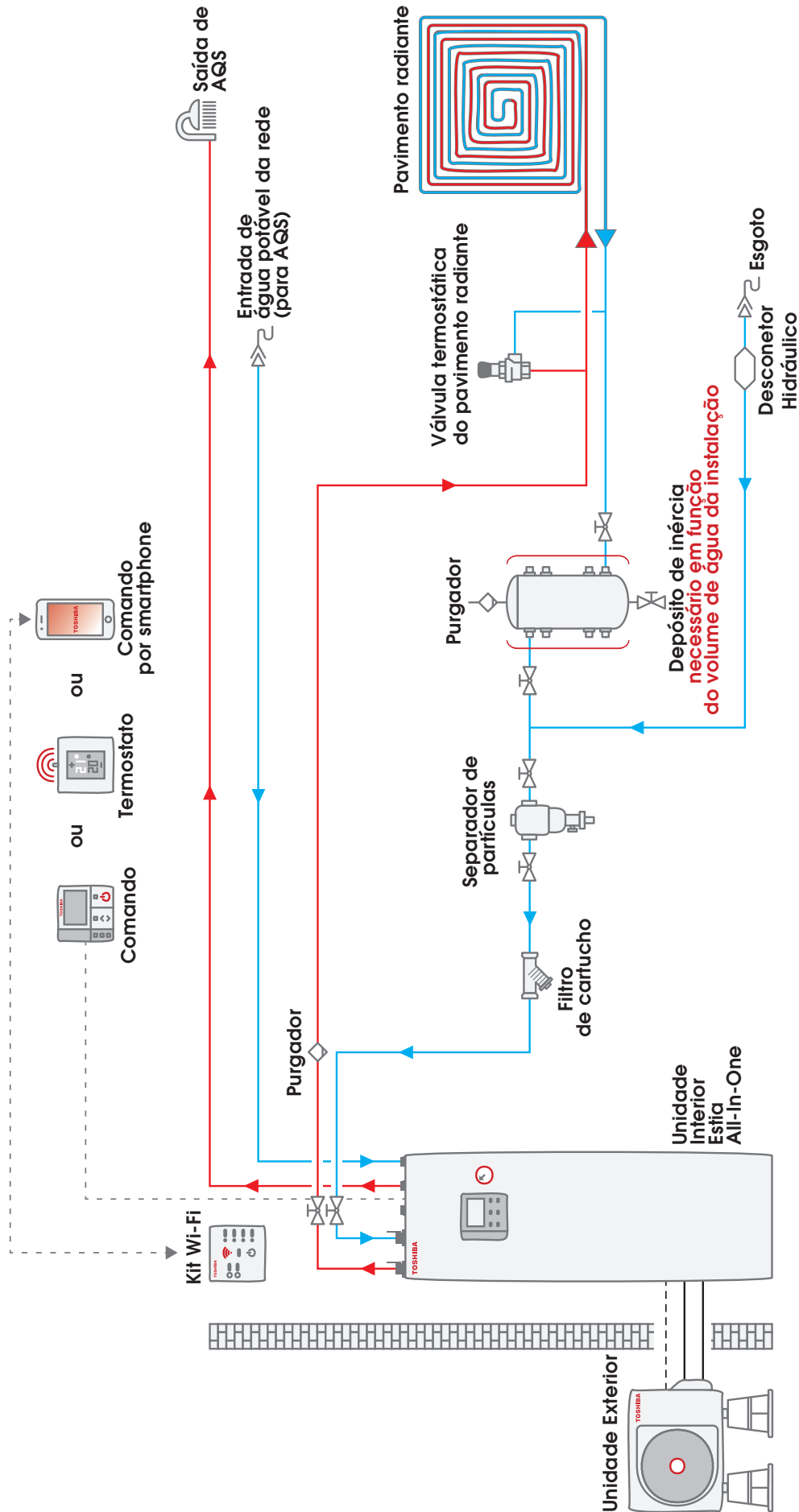

ESTIA R32 – ALL-IN-ONE

ESTIA R32 – ALL-IN-ONE Instalação tipo c/ AQS + Aquecimento / Arrefecimento - Uma Zona MT/AT

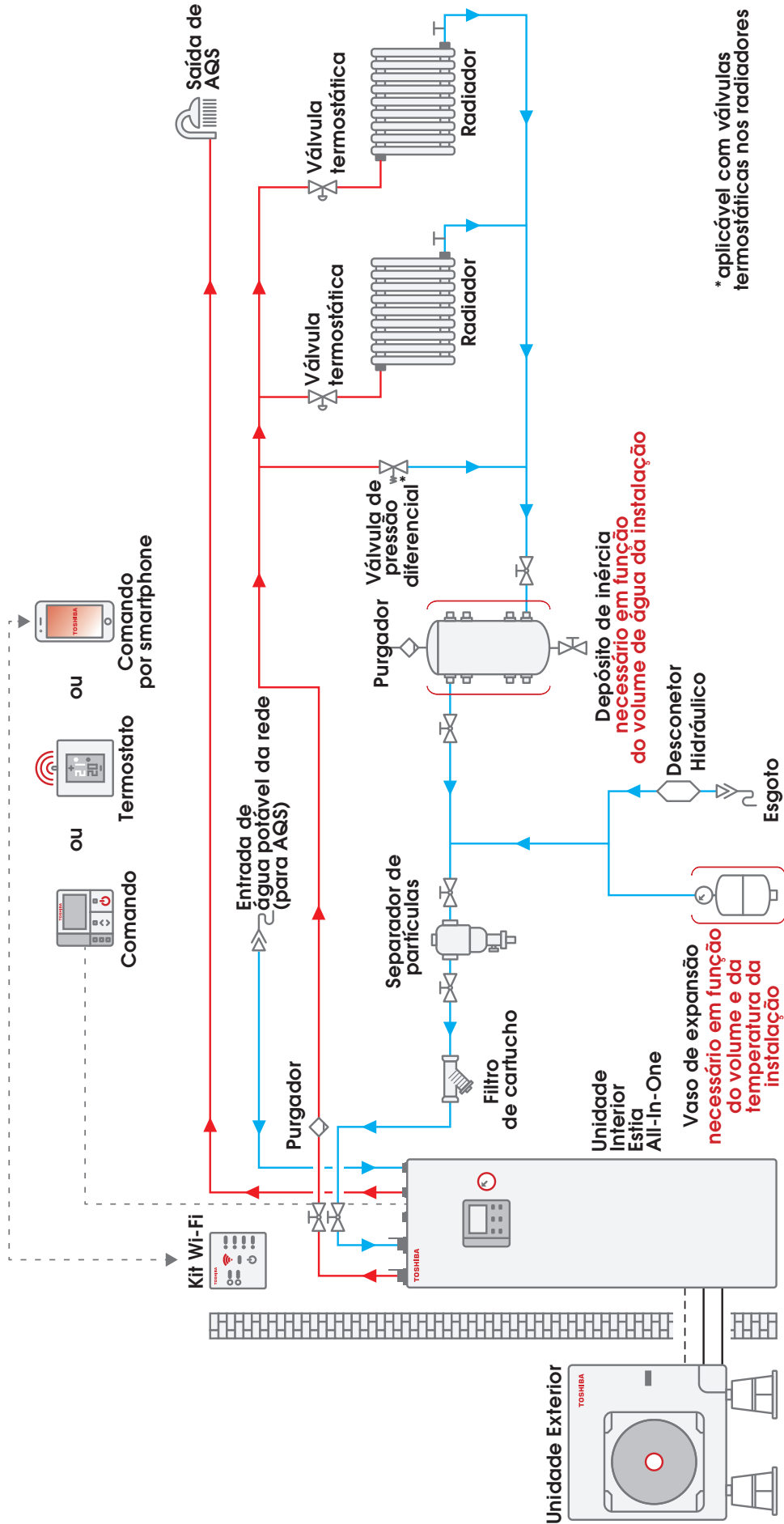

HWT-HW
ESTIA R32 – ALL-IN-ONE - UMA ZONA

ESTIA R32 – ALL-IN-ONE Instalação tipo c/ AQS + Aquecimento / Arrefecimento - Uma Zona MT/AT com bomba circuladora externa

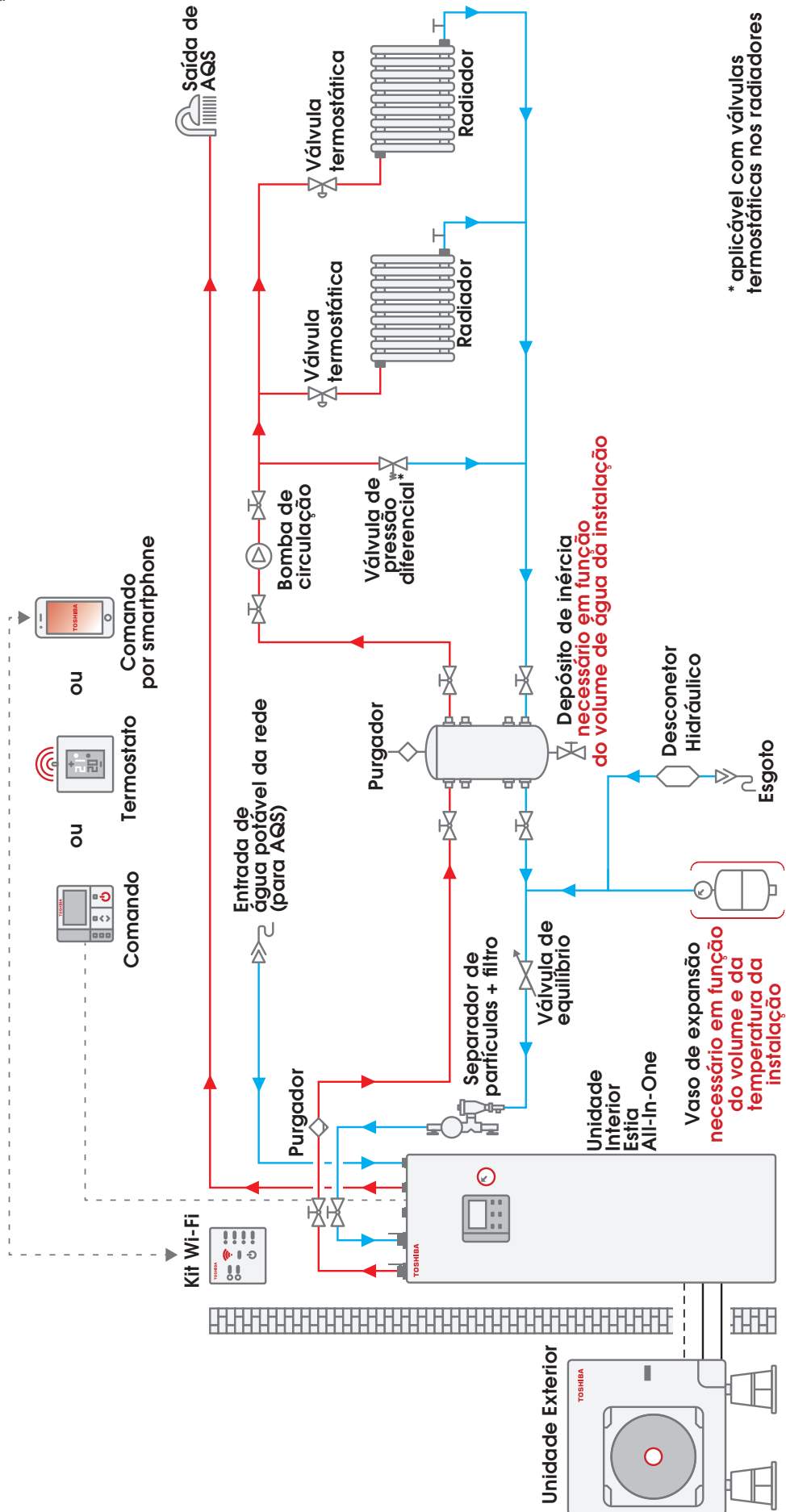

* aplicável com válvulas termostáticas nos radiadores

ESTIA R32 – ALL-IN-ONE

ESTIA R32 – ALL-IN-ONE Instalação tipo c/ AQS + Aquecimento / Arrefecimento - Uma Zona AT com Caldeira e bomba circulad

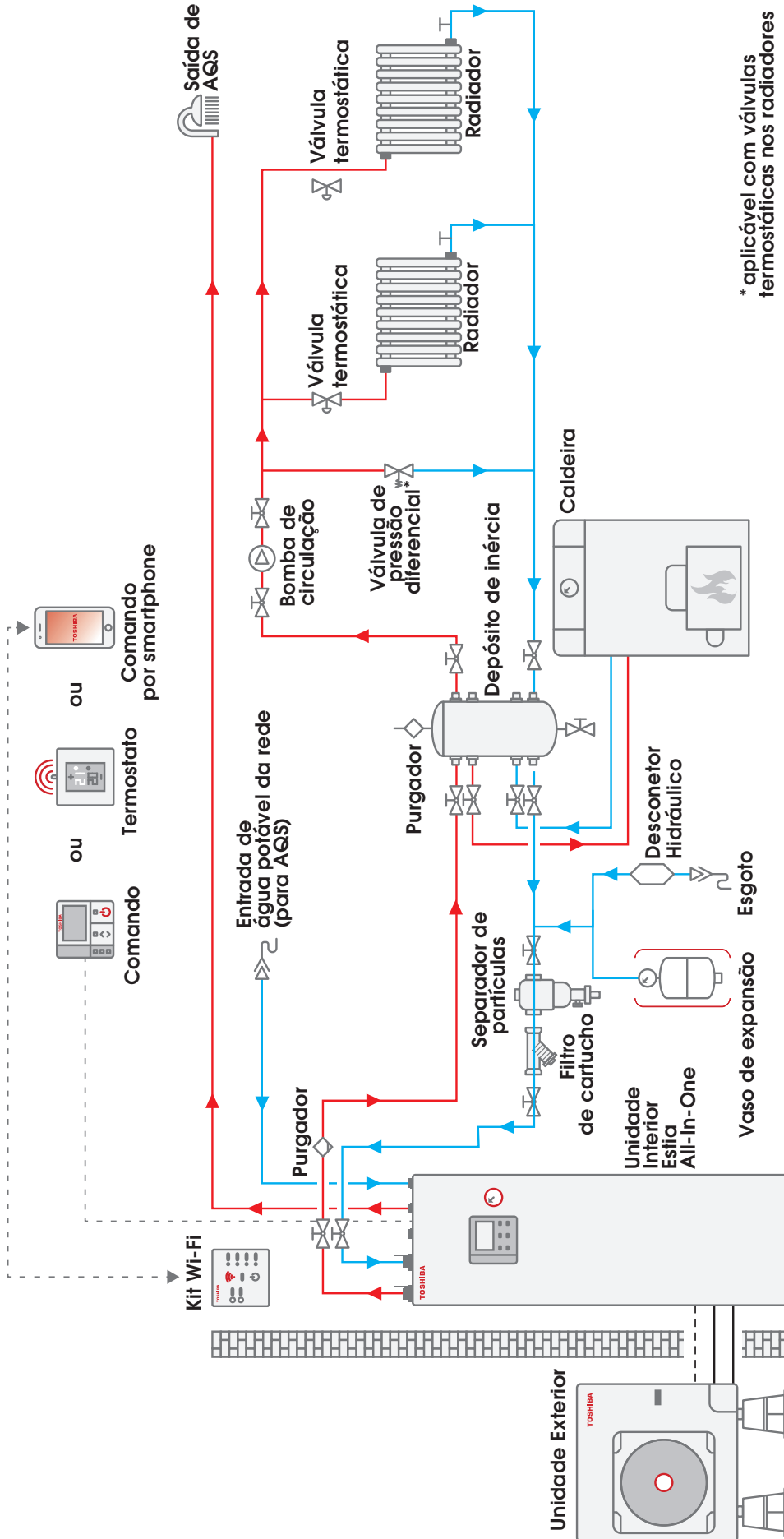

* aplicável com válvulas termostáticas nos radiadores